



DAVRAIL
INCORPORATED



XO Beam

Sistema de Paneles de Desvío y Cruce



DAVRAIL
INCORPORATED

XO Beam Especificaciones de Sistema de Paneles de Desvío y Cruce

Características y Beneficios

- Capacidad de levantamiento de **9 toneladas** por máquina.
- Un sistema XO Beam completamente cargado **puede girar en cualquier dirección** mientras está en movimiento.
- El ancho de vía variable permite el acceso y uso en entornos estrechos, como **puentes, túneles y trincheras**.
- Ideal para retirar e instalar paneles tanto en sistemas de **una sola vía como en sistemas de vías múltiples**.
- Plan de levantamiento incluido.
- Su tamaño **compacto y movilidad** facilitan el transporte, el despliegue rápido y la retirada.
- Sistema de viga de levantamiento **totalmente ajustable**.
- Diseñado para trabajar en conjunto con múltiples máquinas y adaptarse a **cualquier calibre de vía o tipo de panel**.
- Puede operar con seguridad en **pendientes de hasta 11°**
- Recuperación autónoma en caso de falla del motor.
- Peso base por máquina: 5.7 toneladas.
- Capacidad de combustible diésel: 100 litros (promedio para 2 turnos).

Datos de la máquina	Imperial	Métrico
Entre las Vías	150 pulg. - 205 pulg.	3800 mm - 5200 mm
Altura del Vehículo	118 pulg. - 162 pulg.	3002 mm - 4102 mm
Anchura del Vehículo	182 pulg. - 244 pulg.	4623 mm - 6198 mm
Ancho de Vía	12 pulg.	300 mm
Altura de Vía	26 pulg.	670 mm
Longitud de Vía	113 pulg.	2874 mm
Peso Tara de la Máquina	12,566 lbs	5.7 tonnes
Peso Totalmente Cargado	40,124 lbs	18.2 tonnes
Capacidad de Levantamiento	19,840 lbs	9 tonnes
Soporte Ram Vertical	45 pulg.	1150 mm
Soporte Horizontal Ram	55 pulg.	1400 mm
Desplazamiento Lateral del Carnero Principal	+/- 5 pulg.	+/- 125 mm
Recorrido del Cilindro	30 pulg.	750 mm
Capacidad de Combustible	26 galones	100 litros
Capacidad del Tanque Hidráulico	53 galones	200 litros
Capacidad de Aceite del Motor	10 cuartos	9.5 litros
Capacidad del refrigerante del Motor	8.5 cuartos	8.0 litros



Dimensiones

XO Lifting Beam



XO Frame Upgrade

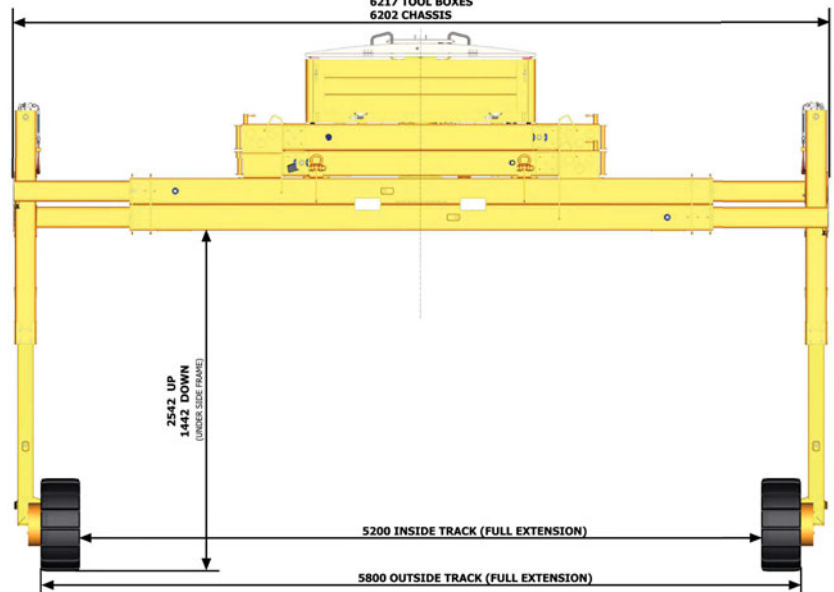
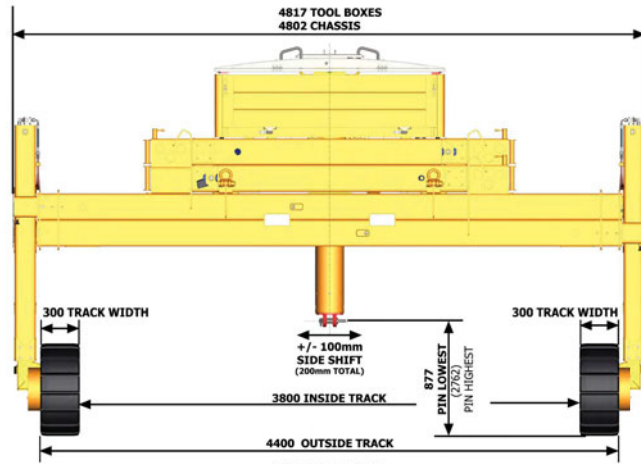
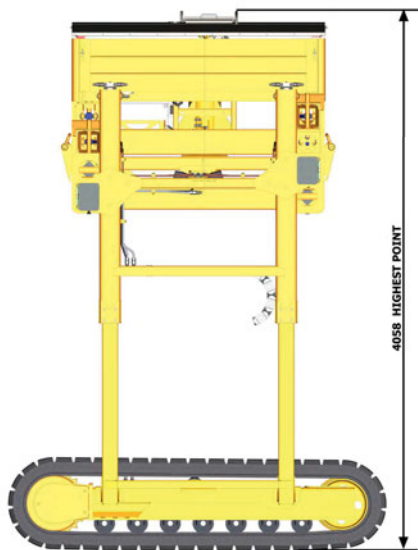
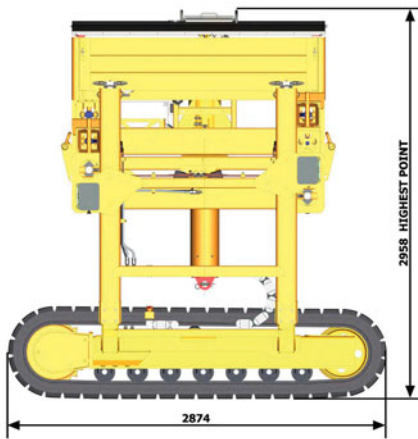
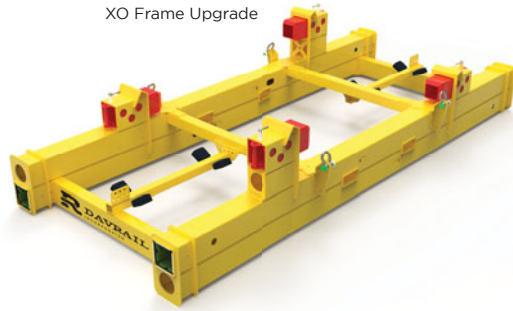



DAVRAIL
INCORPORATED

DavRail Incorporated
6300 Ridglea Place, Suite 1208 | Fort Worth, Texas 76116
+1-717-DAV-RAIL | contact@davrail.net | www.davrail.com